



Stab-Breithalter für Sulzer Projektil-Webmaschine

Hunziker AG
8630 Rüti / Schweiz
Tel. +41 55 240 53 54
Fax +41 55 240 48 44
Email: sales@hunziker-ruti.ch

Anleitung für Montage

- Die Montage muss durch eine qualifizierte Person ausgeführt werden.

Vorbereitung des Stab-Breithalters

- Verpackung sorgfältig entfernen.
- Kontrollieren der Lieferung gemäss Lieferschein.
- Entfernen der Verbindungsschrauben Unter- und Oberprofil.
- Trennen der 2 Profilteile.
- Legen Sie den Breithalter-Stab zur Seite. Prüfen Sie die Art des Stabes z.B. Glatte- oder Gewindeoberfläche.



Bild 1

14.10.2000



Stab-Breithalter für Sulzer Projektil-Webmaschine

Hunziker AG
8630 Rüti / Schweiz
Tel. +41 55 240 53 54
Fax +41 55 240 48 44
Email: sales@hunziker-ruti.ch

Vorbereiten der Webmaschinen

- Kette entspannen.
- Gewebe durchtrennen. **Achtung:** genügend lang, damit nach der Montage wieder angewoben werden kann.
- Das Gewebe zurück über die Schäfte legen.
- Demontieren Sie die bestehenden Breithalter. Siehe auch Sulzer-Katalog Nr. 3, Funktionsgruppe Breithalter, 33/01/0.
- Gewebestütze demontieren.
- Entfernen der Support-Schrauben, welche sich auf der Gewebeseite des Leistenlegers befinden. Sie könnten den Lauf des Gewebes behindern.
- Die Lade in die hinterste Position bringen.

Bild 2





Stab-Breithalter für Sulzer Projektil-Webmaschine

Hunziker AG
8630 Rüti / Schweiz
Tel. +41 55 240 53 54
Fax +41 55 240 48 44
Email: sales@hunziker-ruti.ch

- Schrauben der Zwischensupports lösen. (Siehe Bilder 2 und 3)



14.10.2000

Bild 3



Stab-Breithalter für Sulzer Projektil-Webmaschine

Hunziker AG
8630 Rüti / Schweiz
Tel. +41 55 240 53 54
Fax +41 55 240 48 44
Email: sales@hunziker-ruti.ch



Bild 4

14.10.2000



Stab-Breithalter für Sulzer Projektil-Webmaschine

Hunziker AG
8630 Rüti / Schweiz
Tel. +41 55 240 53 54
Fax +41 55 240 48 44
Email: sales@hunziker-ruti.ch

- Die Supports des Stab-Breithalters werden dann mit den Supports in der Webmaschine verbunden. Um eine einwandfreie Auflage der Schraube zum Support zu gewährleisten, benutzen Sie wenn nötig die vorhandene Unterlagscheibe sowie die von Hunziker gelieferte Unterlagscheibe. **(Siehe auch Bilder 2 + 3).** Es ist wichtig, dass die Schraubenmuttern gut aufliegen, da sie mit 45 Nm angezogen werden.
- Demontieren Sie die Anlasstange (Stange für die Inbetriebsetzung der Maschine).



Bild 5

14.10.2000

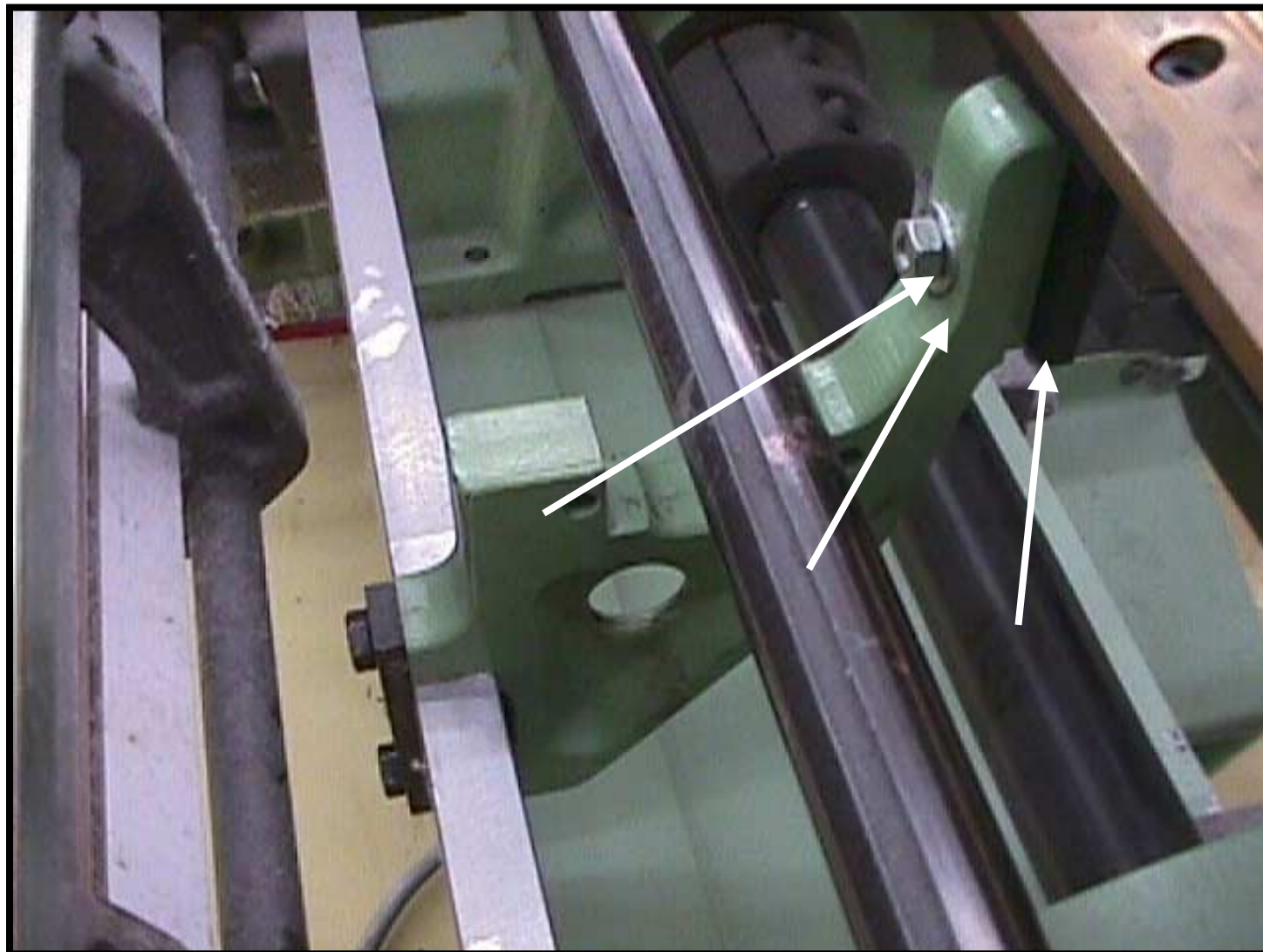

Stab-Breithalter für Sulzer Projektil-Webmaschine

Hunziker AG
8630 Rütli / Schweiz
Tel. +41 55 240 53 54
Fax +41 55 240 48 44
Email: sales@hunziker-ruti.ch

Montage

- Legen Sie das Unterprofil in die Maschine und verbinden Sie es mit den Supports. Achtung: der Support 55.011.031 wird vom Weberstand her gesehen rechts montiert.
- Ziehen Sie die Schrauben nur leicht an.



Bild 6



Stab-Breithalter für Sulzer Projektil-Webmaschine

Hunziker AG
8630 Rütli / Schweiz
Tel. +41 55 240 53 54
Fax +41 55 240 48 44
Email: sales@hunziker-ruti.ch

- **Achtung!** Die Distanz zwischen Unterprofil und Einlegenadel muss zwischen 0,5 – 1 mm sein. Drehen Sie die Maschine von Hand. Beachten Sie alle Mechanismen der Einlegenadel (**Bild 7**).
- Drehen Sie die Maschine in die vorderste Position.



Bild 7

14.10.2000



Stab-Breithalter für Sulzer Projektil-Webmaschine

Hunziker AG
8630 Rüti / Schweiz
Tel. +41 55 240 53 54
Fax +41 55 240 48 44
Email: sales@hunziker-ruti.ch

- Kontrollieren Sie Fachhöhe, sehen Sie dazu **Bild 9**, das Mass muss 49 – 51 mm betragen. Beginnen Sie die Einstellung bei 51 mm und verschieben Sie bis der Abstand zur Einlegenadel 0.5 – 1.0 mm beträgt, siehe Seite 7. Das Mass 49 – 51 muss auf beiden Seiten aussen sowie in der Mitte des Stab-Breithalters kontrolliert werden; sehen Sie auch **Bild 9**.



Bild 8

14.10.2000



Stab-Breithalter für Sulzer Projektil-Webmaschine

Hunziker AG
8630 Rütli / Schweiz
Tel. +41 55 240 53 54
Fax +41 55 240 48 44
Email: sales@hunziker-ruti.ch

- N = 49-51 mm
- Kontrollieren Sie auch, dass der Stab-Breithalter weder an den Führungszähnen noch am Webblatt anschlägt.



Bild 9



Stab-Breithalter für Sulzer Projektil-Webmaschine

Hunziker AG
8630 Rütli / Schweiz
Tel. +41 55 240 53 54
Fax +41 55 240 48 44
Email: sales@hunziker-ruti.ch

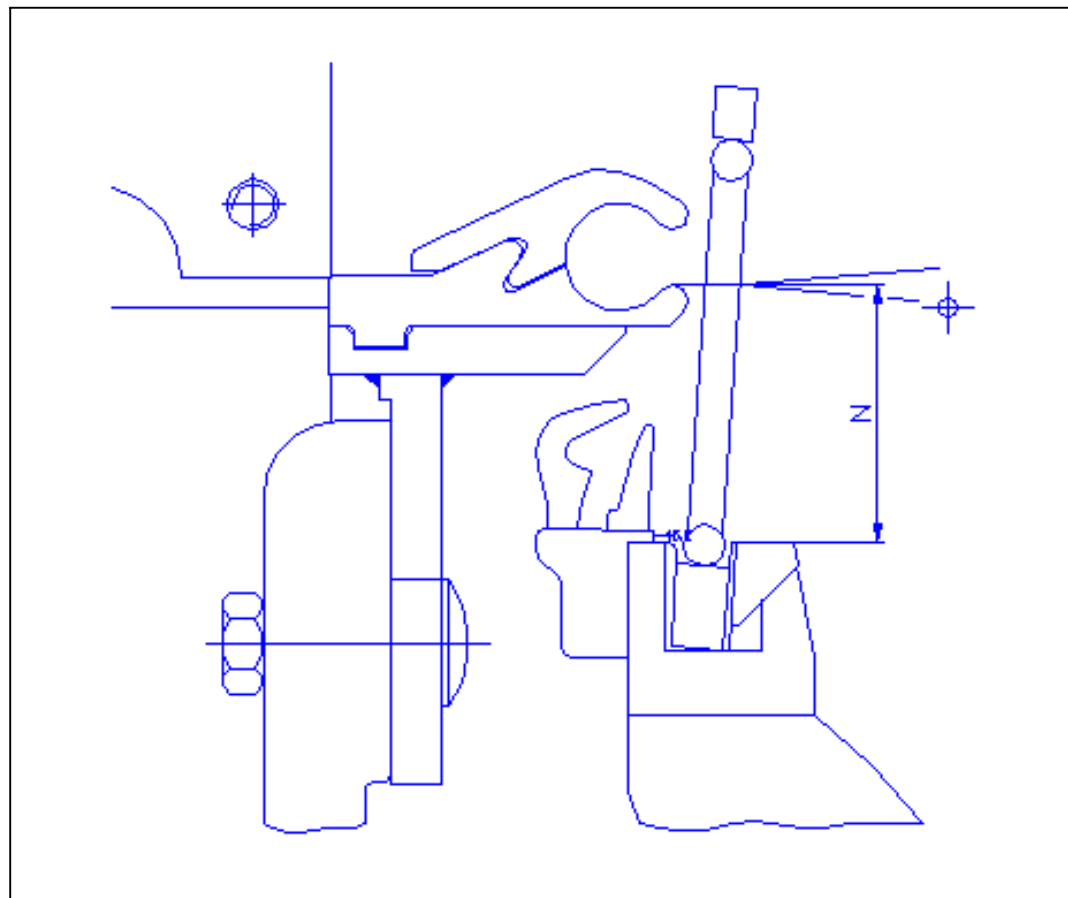
- Die Distanz zwischen Randfadenkemme und Stab-Breithalter muss 1 mm betragen (Bild 10).
- Ziehen Sie nun die Support-Verbindungsschrauben mit einem Drehmoment von circa **45 Nm anzuziehen** (siehe Bilder 2, 3, 4 und 5).



Bild 10

14.10.2000

10



Stab-Breithalter für Sulzer Projektil-Webmaschine

Hunziker AG
8630 Rüti / Schweiz
Tel. +41 55 240 53 54
Fax +41 55 240 48 44
Email: sales@hunziker-ruti.ch

- Legen Sie das Gewebe über das Unterprofil.
- Legen Sie den Stab auf das Gewebe.
- Legen Sie das Gewebe um den Stab (**Bild 11**).



Bild 11

14.10.2000



Stab-Breithalter für Sulzer Projektil-Webmaschine

Hunziker AG
8630 Rütli / Schweiz
Tel. +41 55 240 53 54
Fax +41 55 240 48 44
Email: sales@hunziker-ruti.ch

- Montieren Sie das Oberprofil.
- Drehen Sie die Schrauben von Hand in das Gewindeloch.



Bild 12

14.10.2000



Stab-Breithalter für Sulzer Projektil-Webmaschine

Hunziker AG
8630 Rütli / Schweiz
Tel. +41 55 240 53 54
Fax +41 55 240 48 44
Email: sales@hunziker-ruti.ch

- **Achtung** : Bevor Sie die Schrauben festziehen, drücken Sie das Oberprofil gegen den Winkel im Unterprofil.
- Ziehen Sie alle Schrauben etwas fester an.
- Ziehen Sie alle Schrauben mit einem Drehmoment von ca. **17 Nm**.



Bild 13



Stab-Breithalter für Sulzer Projektil-Webmaschine

Hunziker AG
8630 Rüti / Schweiz
Tel. +41 55 240 53 54
Fax +41 55 240 48 44
Email: sales@hunziker-ruti.ch

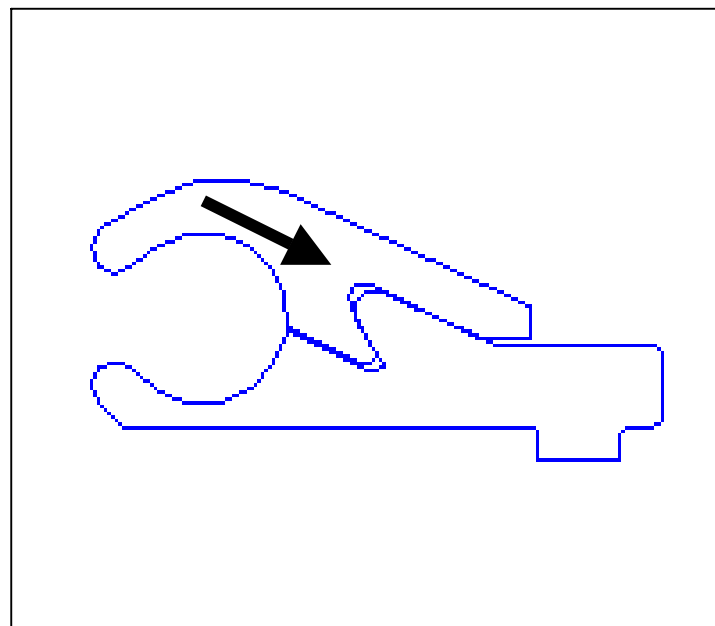
Legen Sie das Gewebe über den Stab-Breithalter und ziehen Sie das Gewebe wie gewöhnlich durch den Warenabzug.

Wichtig:

- Halten Sie die Hände nie zwischen Breithalter und Lade.
- Weben Sie anfangs nur Schuss um Schuss und beachten Sie, dass sich der Stab des Breithalters dreht und das Gewebe sich einwandfrei durch den Breithalter bewegt.
- Ist obiger Punkt positiv, lassen Sie die Webmaschinen laufen.
- **Generell kann die Kettspannung reduziert werden, wenn mit Stab-Breithalter gearbeitet wird.**



Bild 14